

Groundworks

WS 25/26

Ateliers:  
305/306.1/306.2

# Modelle!



Haus-Rucker-Co, Stück Natur eingeweckt, 1961

# Was ist ein Modell?

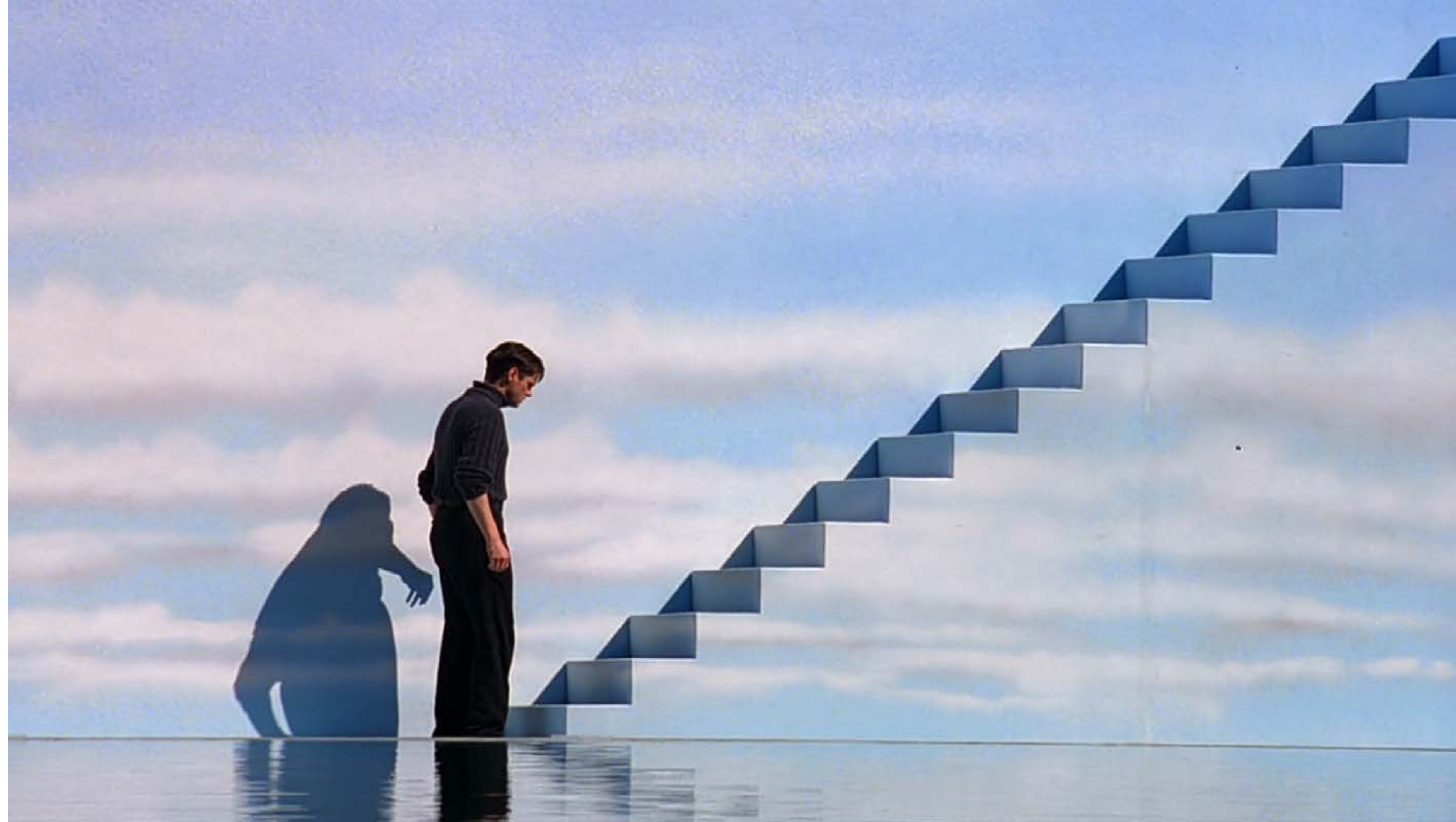

Die Truman Show, Jim Carrey, 1998

Ein Modell ist ein vereinfachtes  
Abbild der Wirklichkeit. Das  
Abbild kann die Form  
konkreter Gegenstände  
haben oder rein abstrakt  
dargestellt sein.

# Ein Modell kennzeichnet mindestens drei Merk-

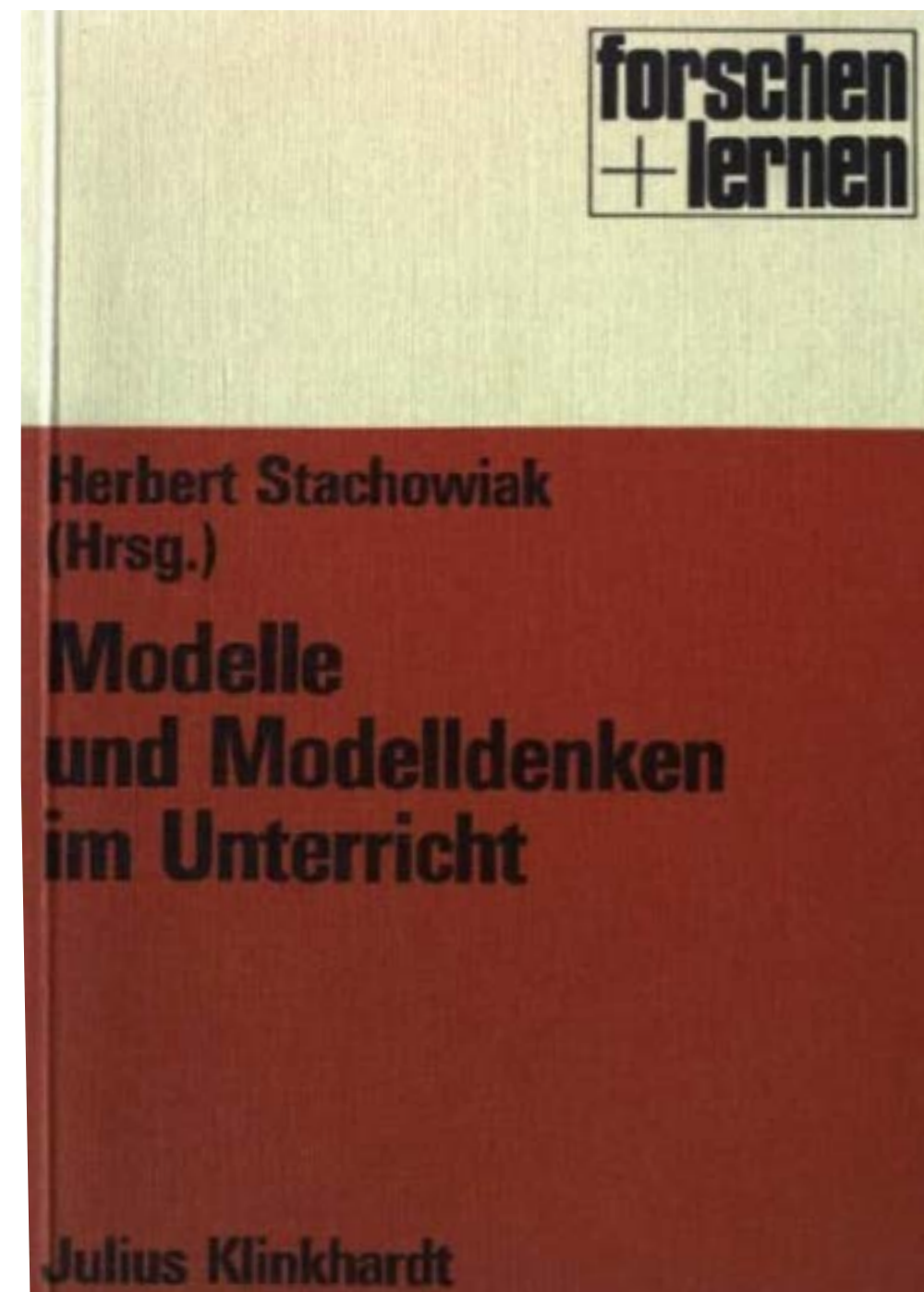

Herbert Stachowiak: Allgemeine Modelltheorie, 1973

# Abbildung

Ein Modell steht immer für etwas anderes – nämlich für ein natürliches oder ein künstliches Original, welches es somit abbildet oder repräsentiert.

# Abbildung

Ein Modell steht immer für etwas anderes – nämlich für ein natürliches oder ein künstliches Original, welches es somit abbildet oder repräsentiert.

# Verkürzung

Ein Modell erfasst nicht alle Attribute des Originals, sondern nur diejenigen, die dem Modellschaffer bzw. Modellnutzer relevant erscheinen.

# Abbildung

Ein Modell steht immer für etwas anderes – nämlich für ein natürliches oder ein künstliches Original, welches es somit abbildet oder repräsentiert.

# Verkürzung

Ein Modell erfasst nicht alle Attribute des Originals, sondern nur diejenigen, die dem Modellschaffer bzw. Modellnutzer relevant erscheinen.

# Pragmatismus

Modelle sind ihren Originalen nicht eindeutig zugeordnet. Sie erfüllen ihre Ersetzungsfunktion

Ein Ziel eine/r Modellier:in ist generell die Reduzierung der Komplexität des Modells gegenüber der Realität. Ein häufiger Trugschluss ist daher, ein Modell mit der Realität gleichzusetzen.

# Modellwelten



Olafur Eliasson, Model room 2003, Stockholm, 2015

# Klimamodell

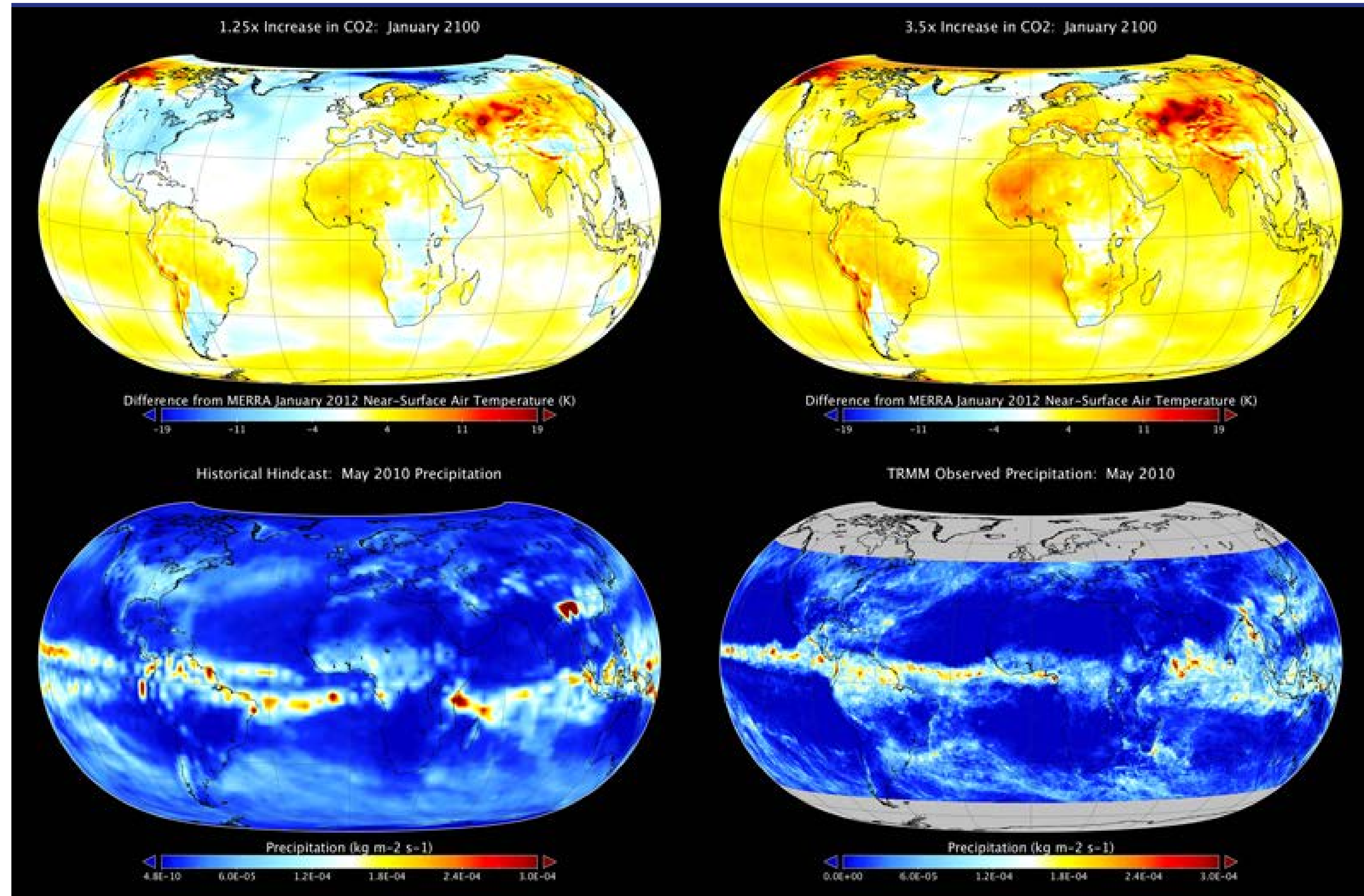

NASA's global climate simulations and satellite observations

# Mathematische Modelle



TU Freiburg, Sammlung mathematischer Modelle und Instrumente

# Modelle Logik

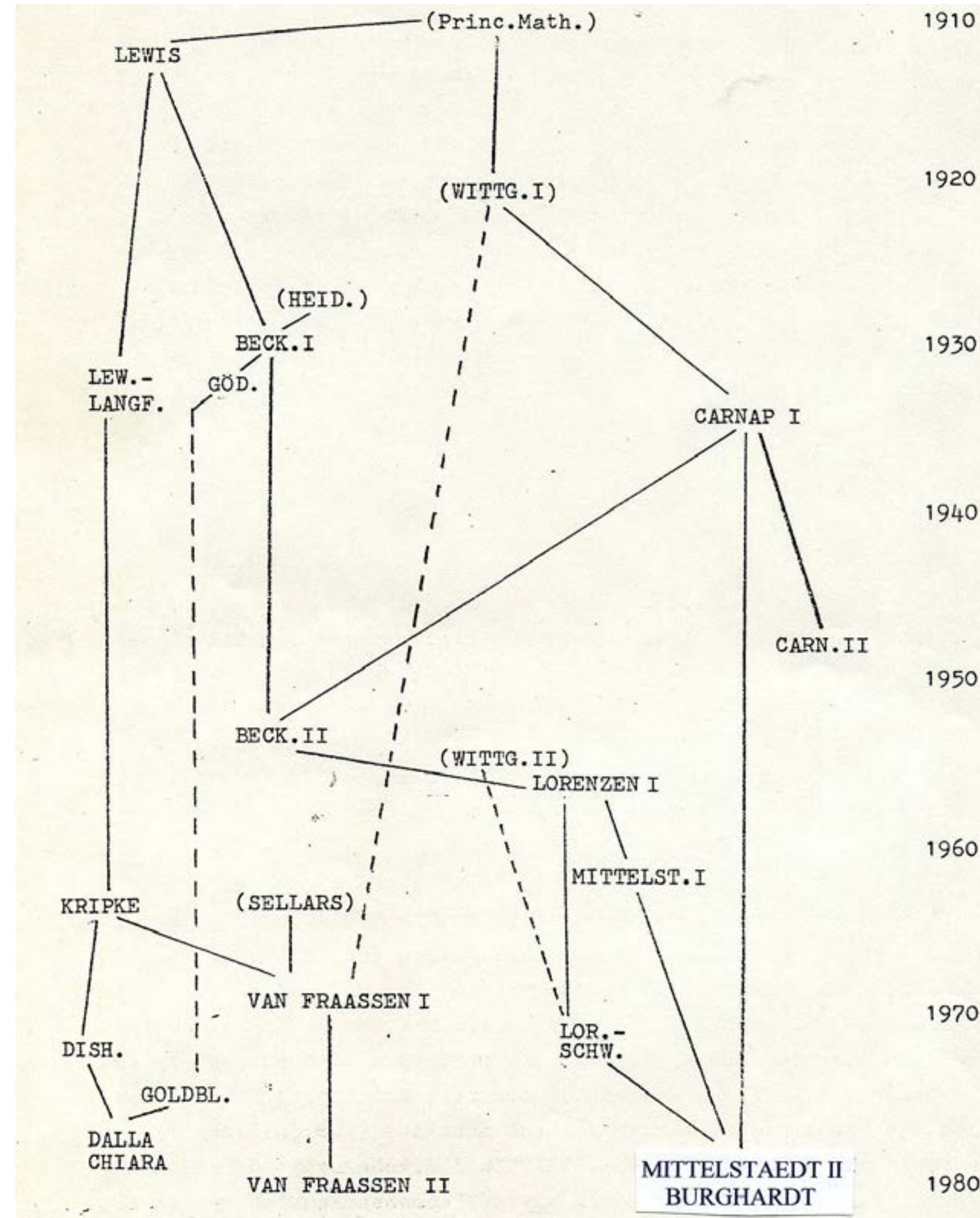

Entwicklung der Modallogik im 20. Jahrhundert

# Wissenstheorie

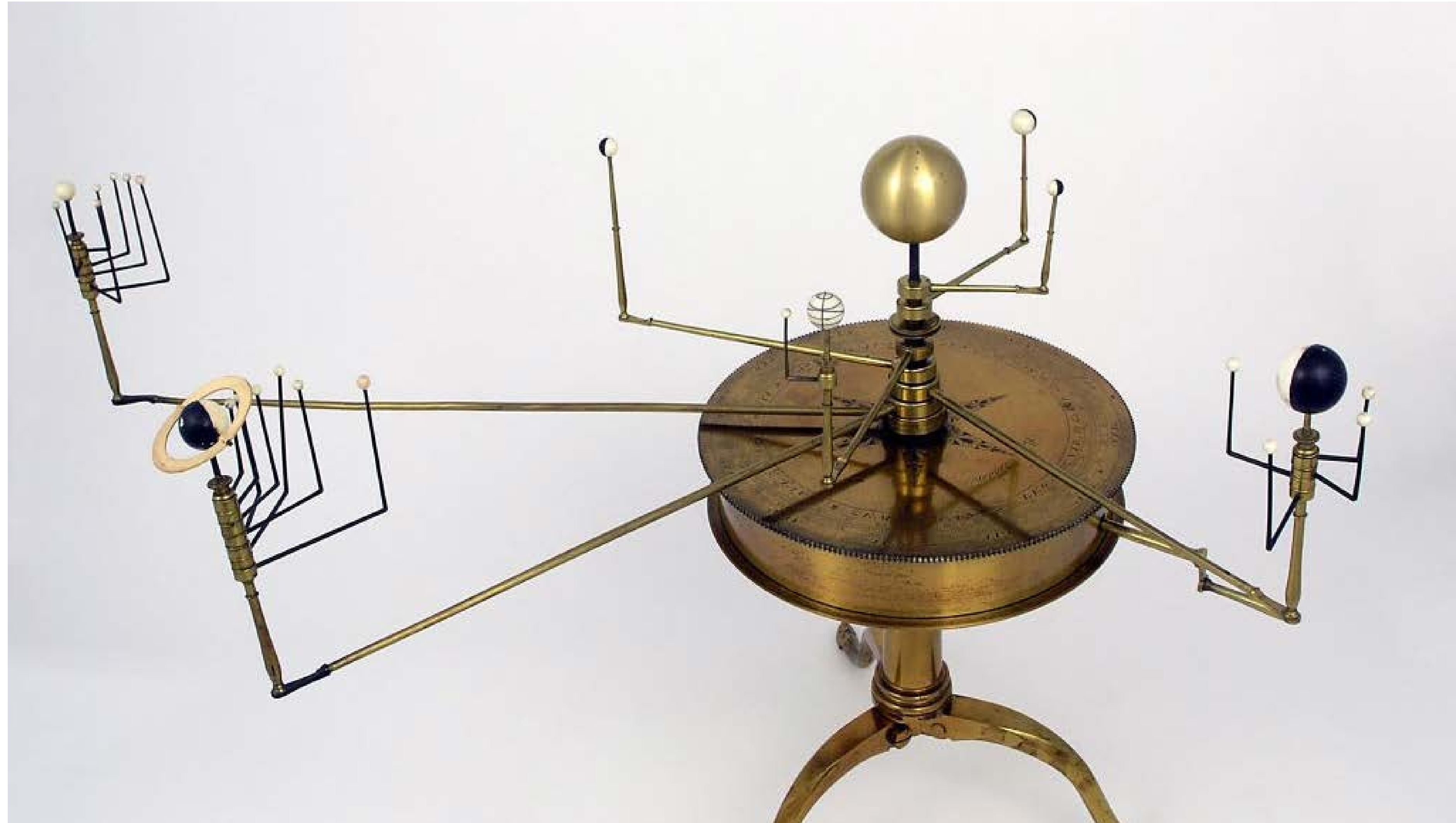

Orrery, Robert Brettell Bate, 1812



Donna Haraway, Story Telling for Earthly Survival, 2016

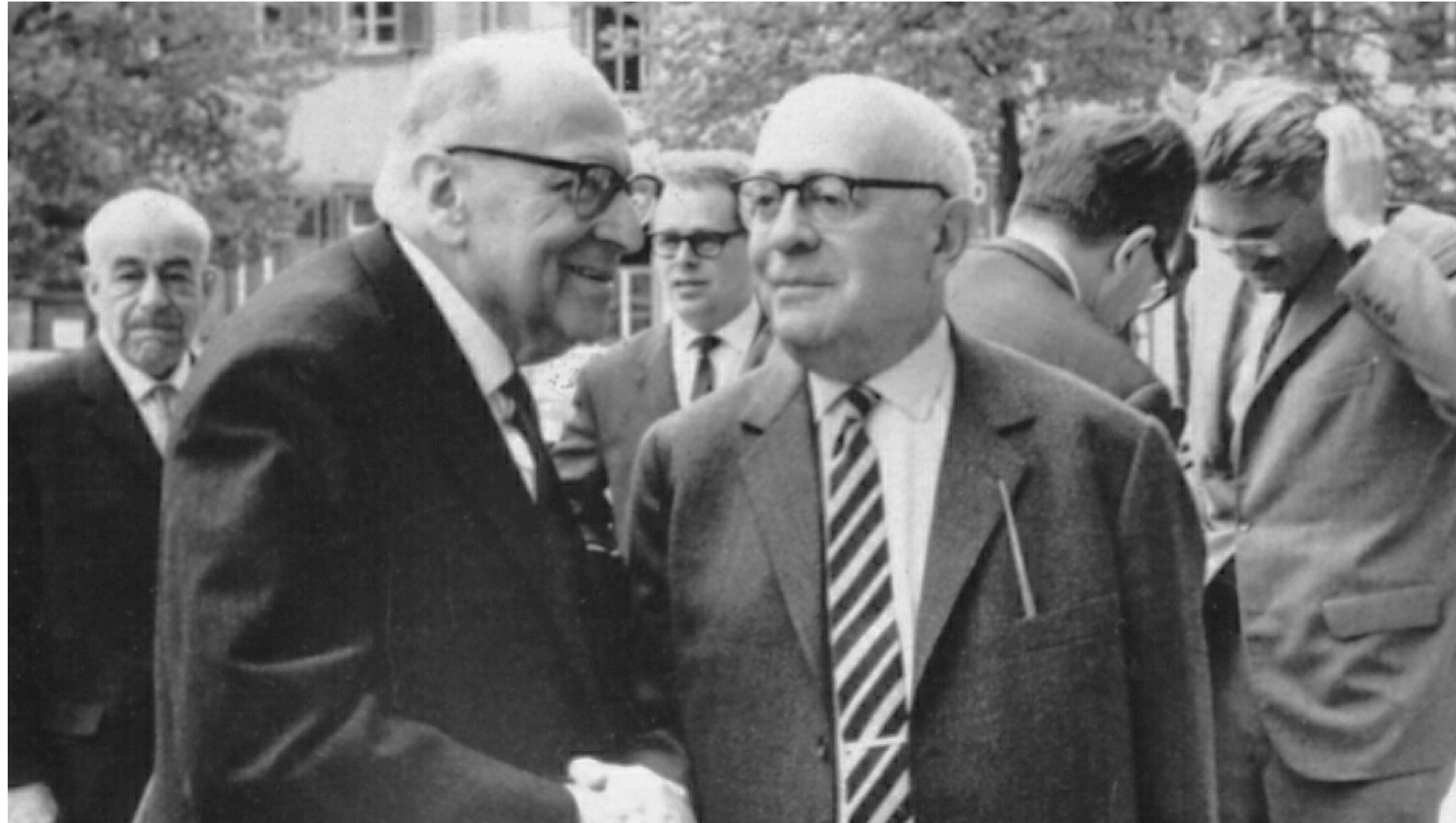

Max Horkheimer, Theodor Adorno und Jürgen Habermas, Siegfried Landshut, 1964 Heidelberg

# Psychologische Modelle

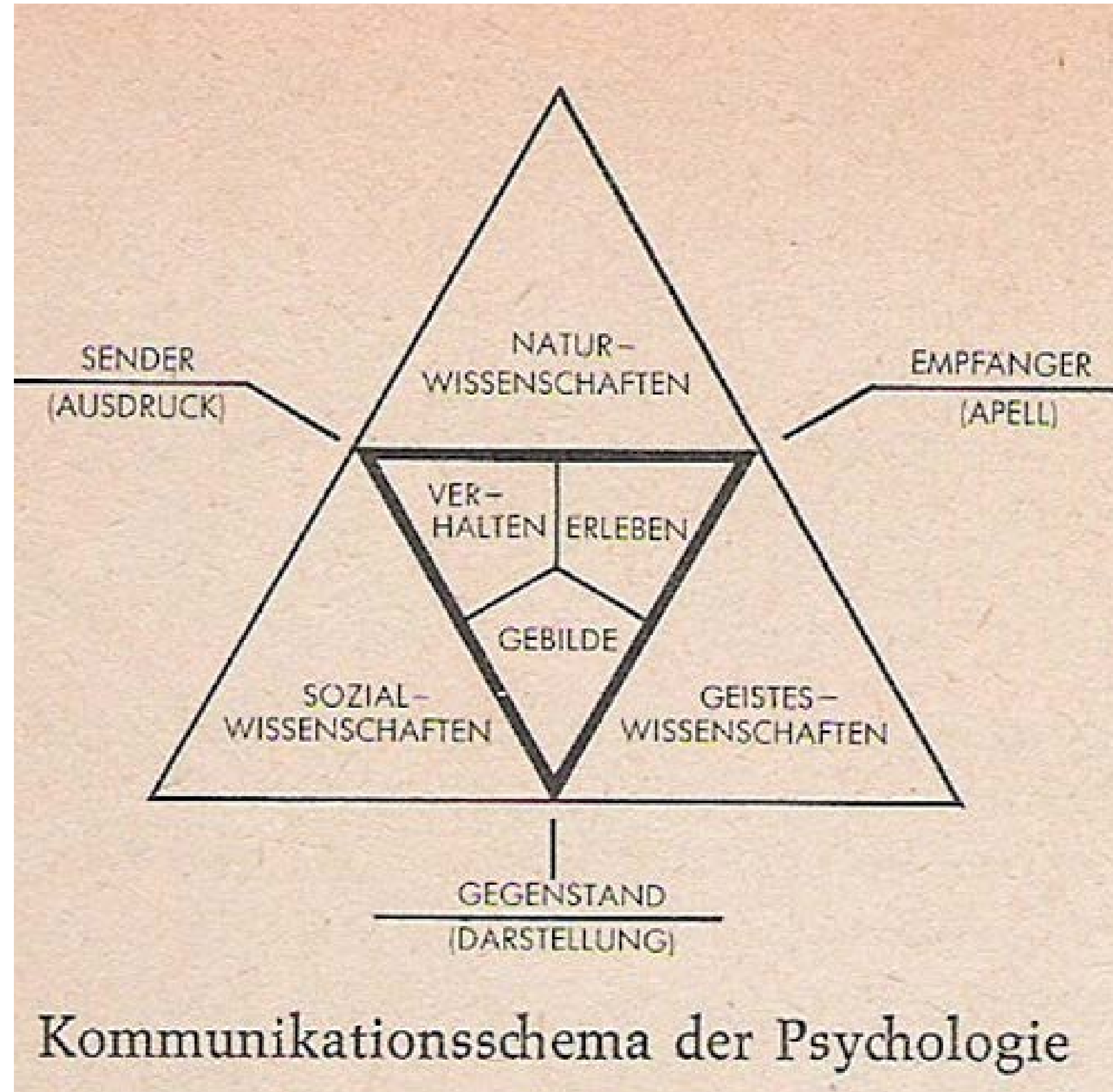

Kommunikationsschema der Psychologie

# Pädagogische Modelle

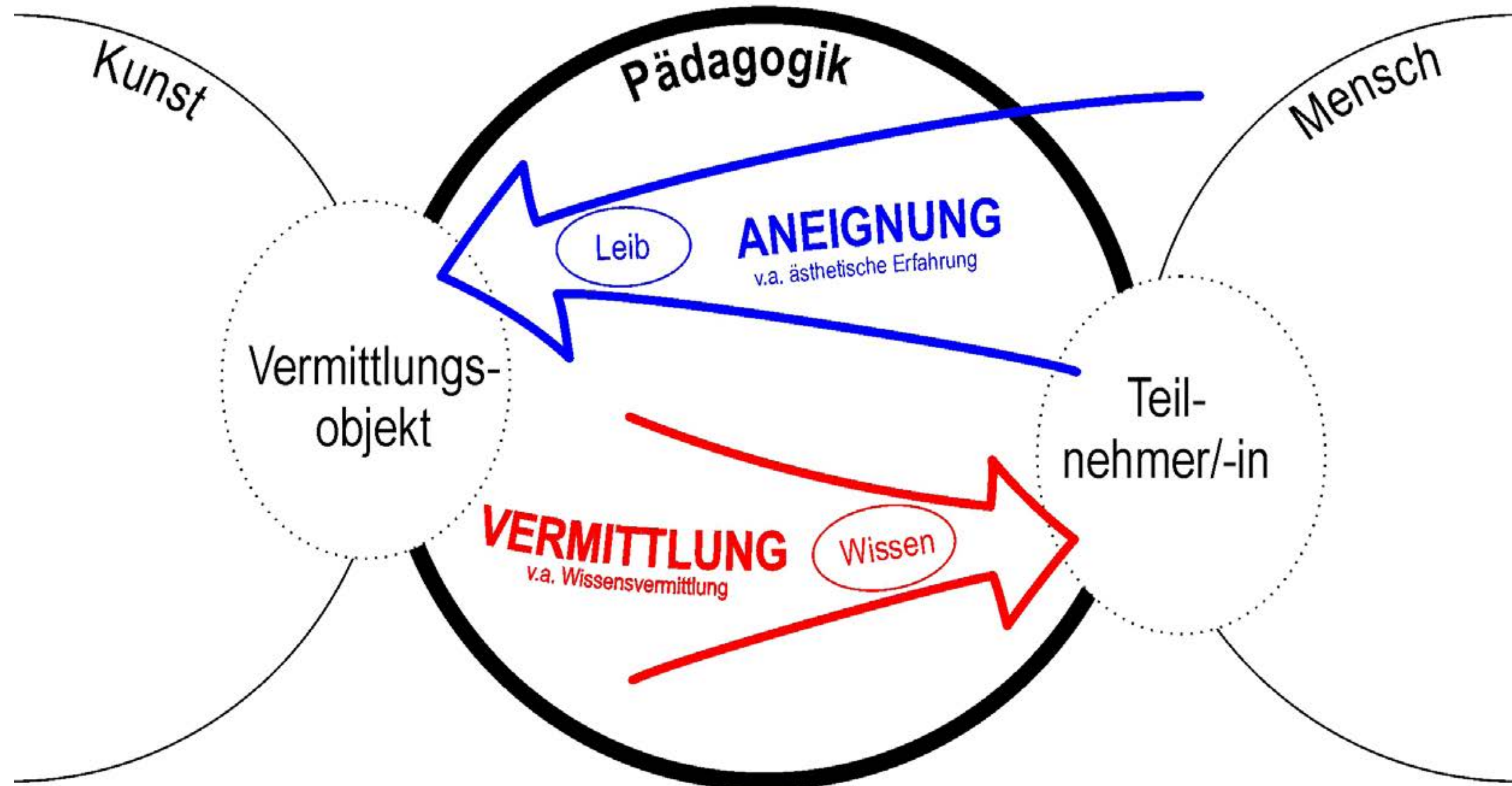

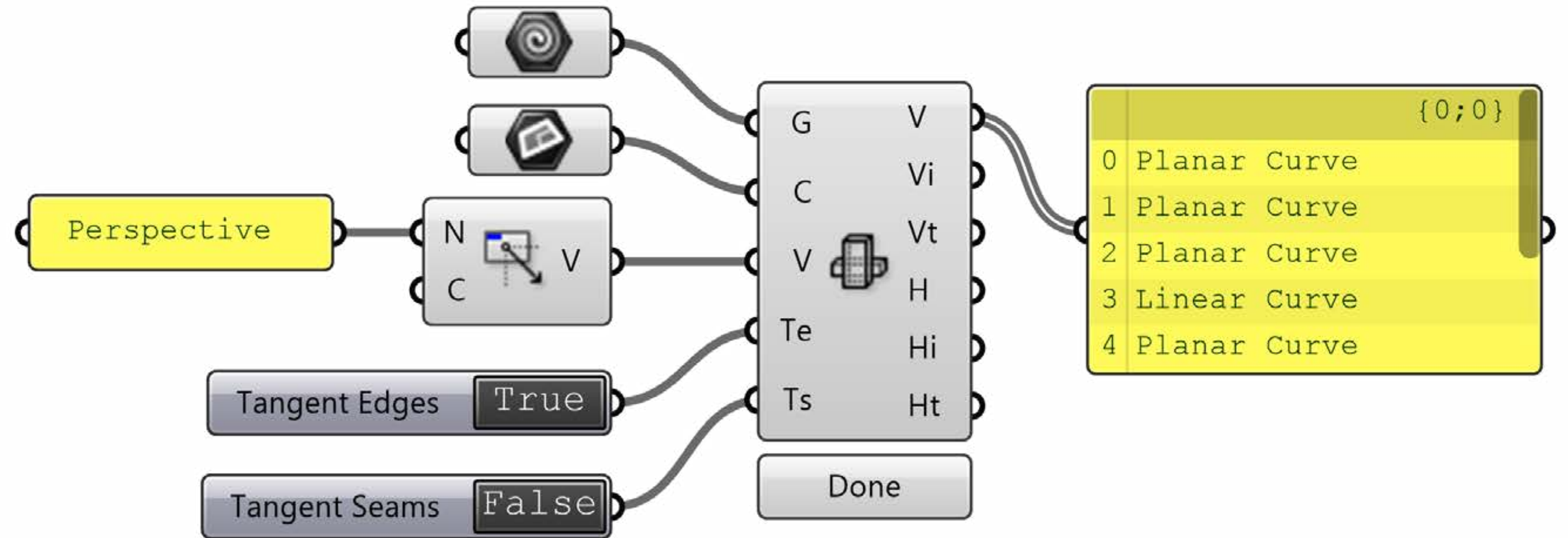

# Modelle Stadtplanung

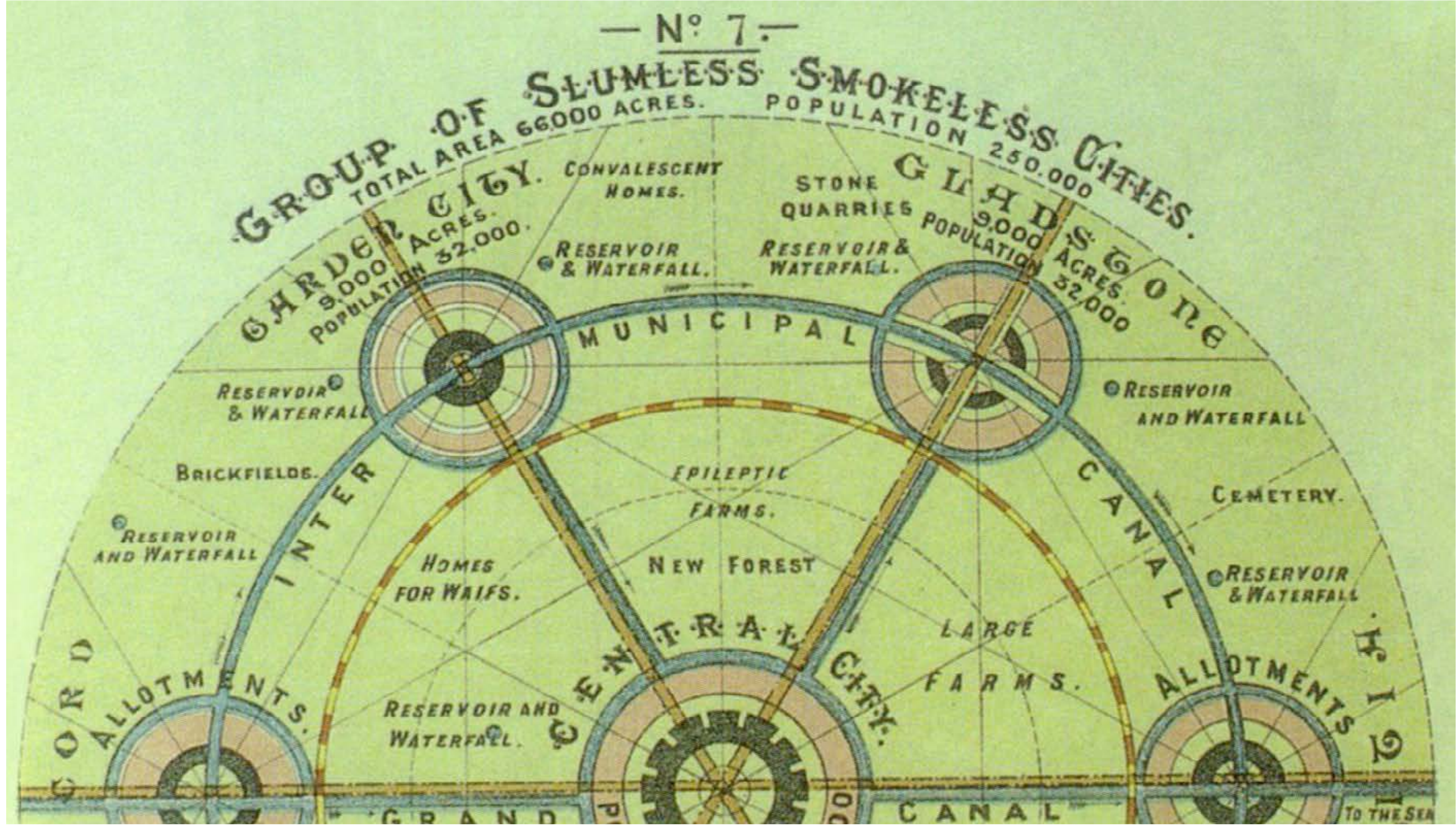

Gartenstadt-Konzept, Ebenezer Howard, 1902

# Chemie und Physik

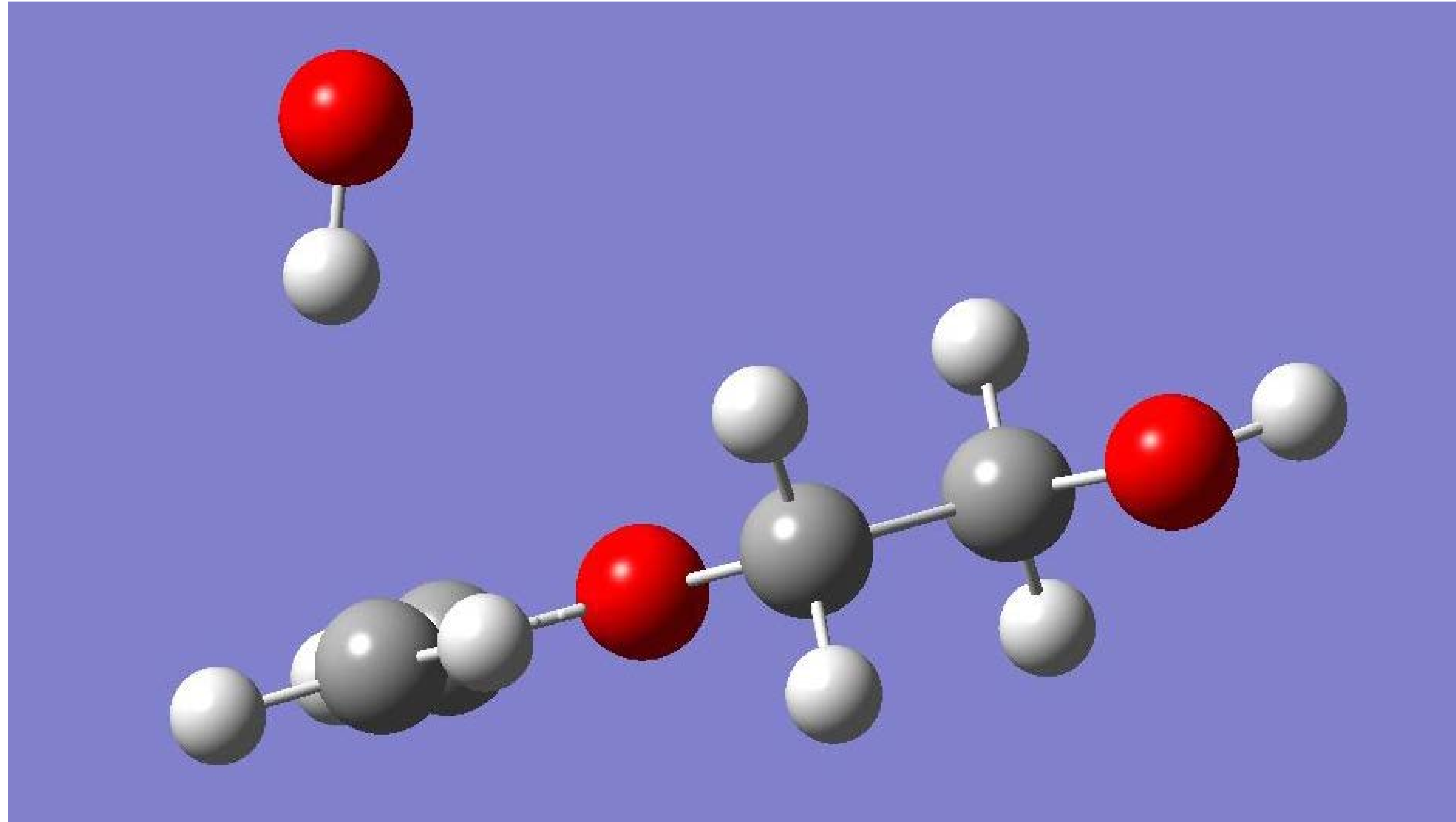

Eine Simulation einer Reaktion mit Kugel-Stab-Modellen bedeutet, dass che-

# Textil



Petra Blaisse, Inside Outside, 2008

# Innenraum/ Produkt



Petra Blaisse, Inside Outside, 2008

# Architektur



Petra Blaisse, Inside Outside, 2008

# Warum ein Modelle bauen?



# Gedankenskizze



Rebecca Horn, In the Triangle 1973–74

# Raumskizze



Heidi Bucher beim Häutungsprozess von Herrenzimmer, 1978

# Inspirationsmodell



Rachel Whiteread, Torso

# Inspirationsmodell



Rachel Whiteread, House 1993

# Arbeitsmethode



# Entwurfsmethode



Silvio Rebholz – On the Way to Work with...

# Präsentationsmethode



Haus-Rucker-Co's Food City, Armory Gardens, 1971, Photo: Powell Krueger

# Welche Modellarten gibt es?



Marvel superheros, models

# Ideenmodell

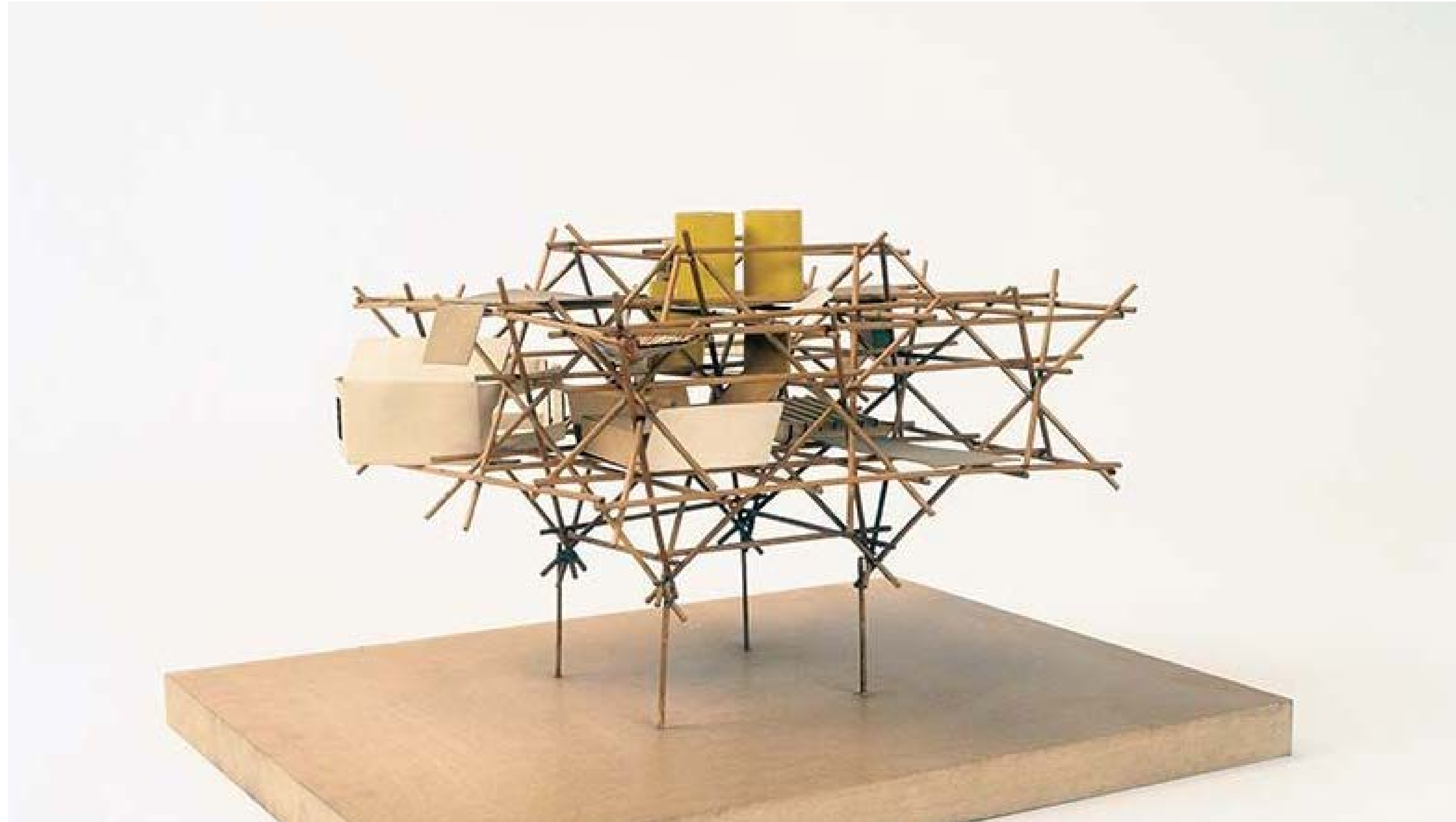

Yona Friedman, Ville Spatale, 1960

# Arbeitsmodell

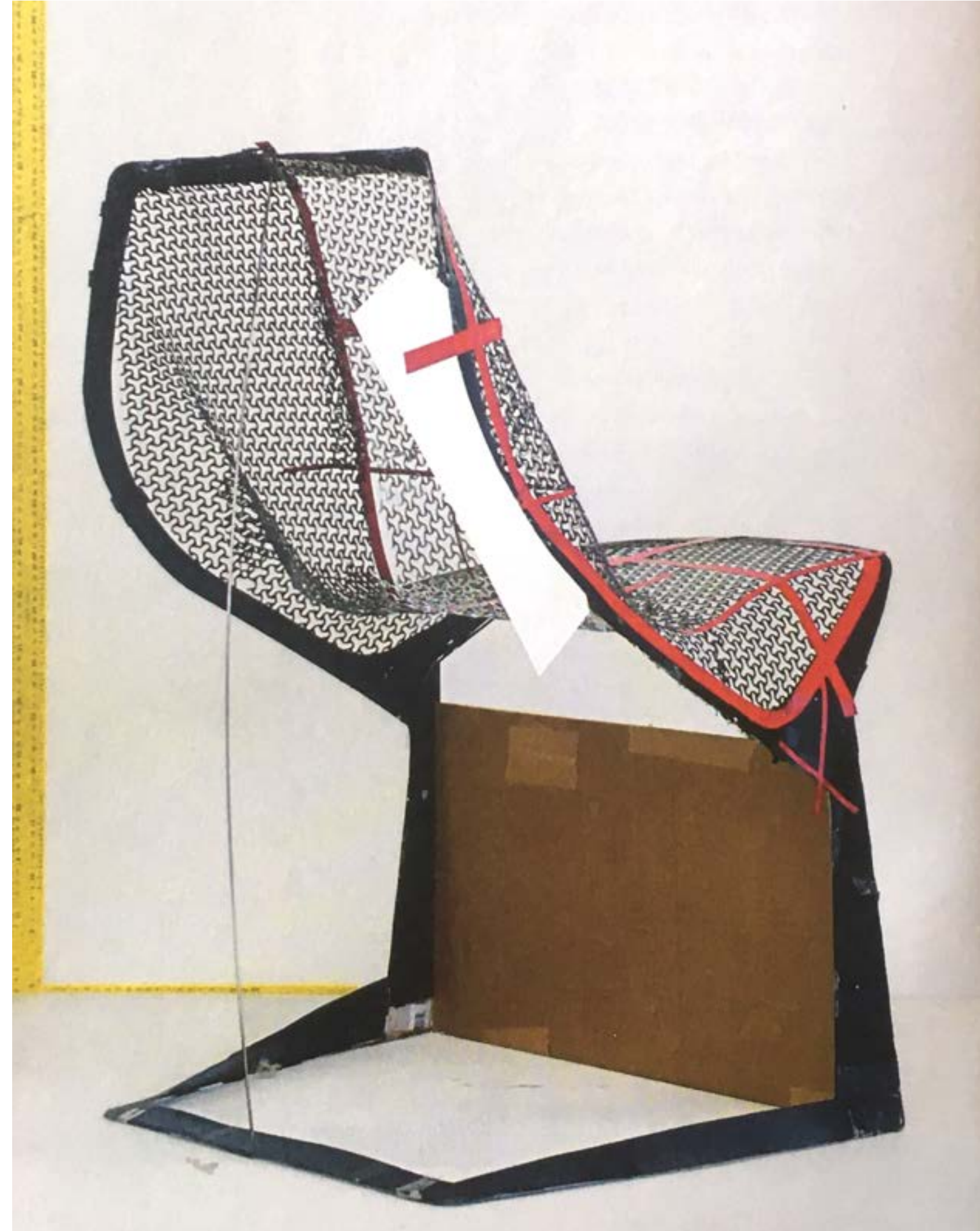

Arbeitsmodell Konstantin Grcic, MYTO

# Arbeitsmodell



Diez (center) with prototypes of his new Tune chair

# Arbeitsmodell

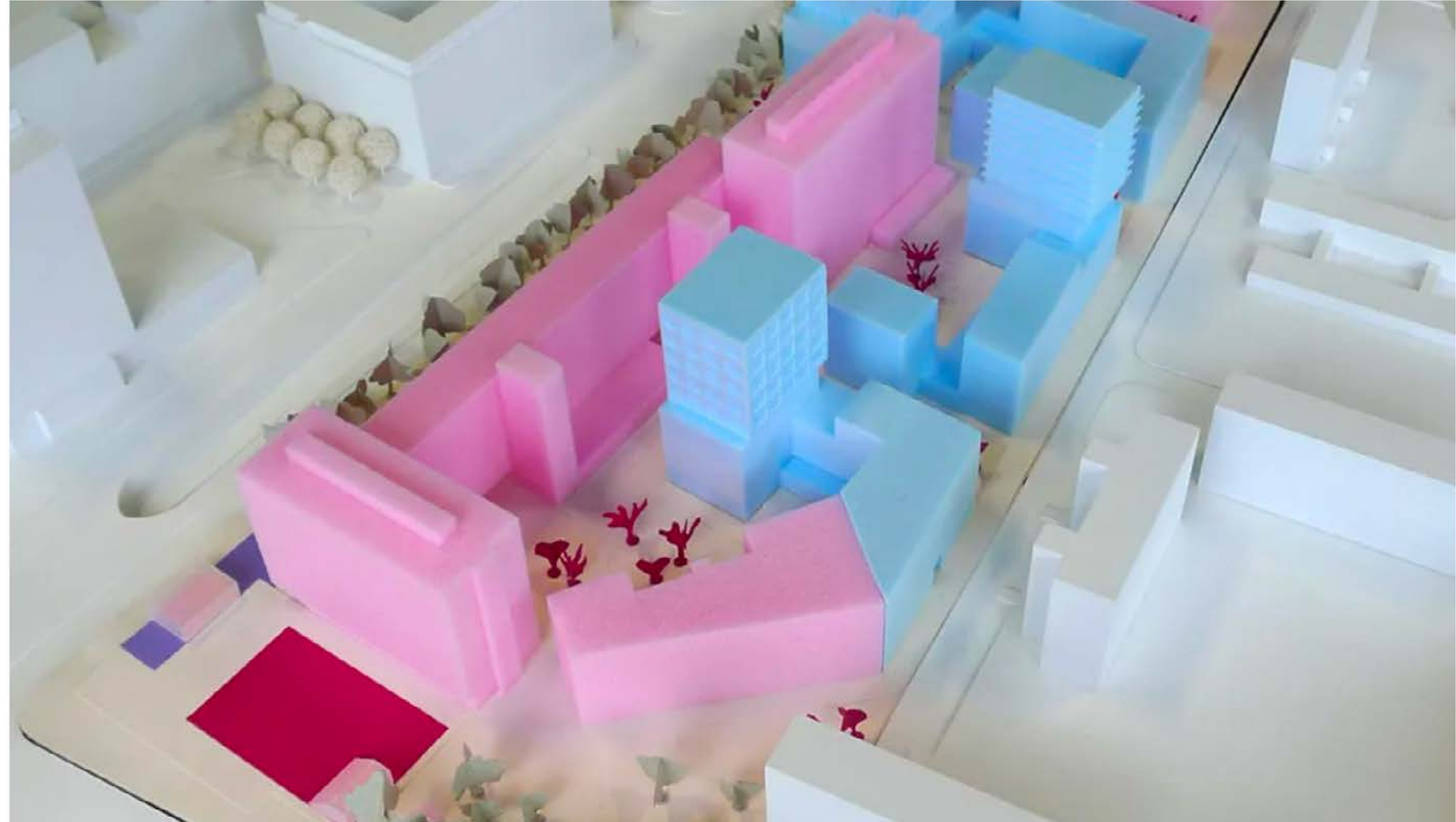

Teleinternecafe, Arbeitsmodell Haus der Statistik, Berlin

# Arbeitsmodelle

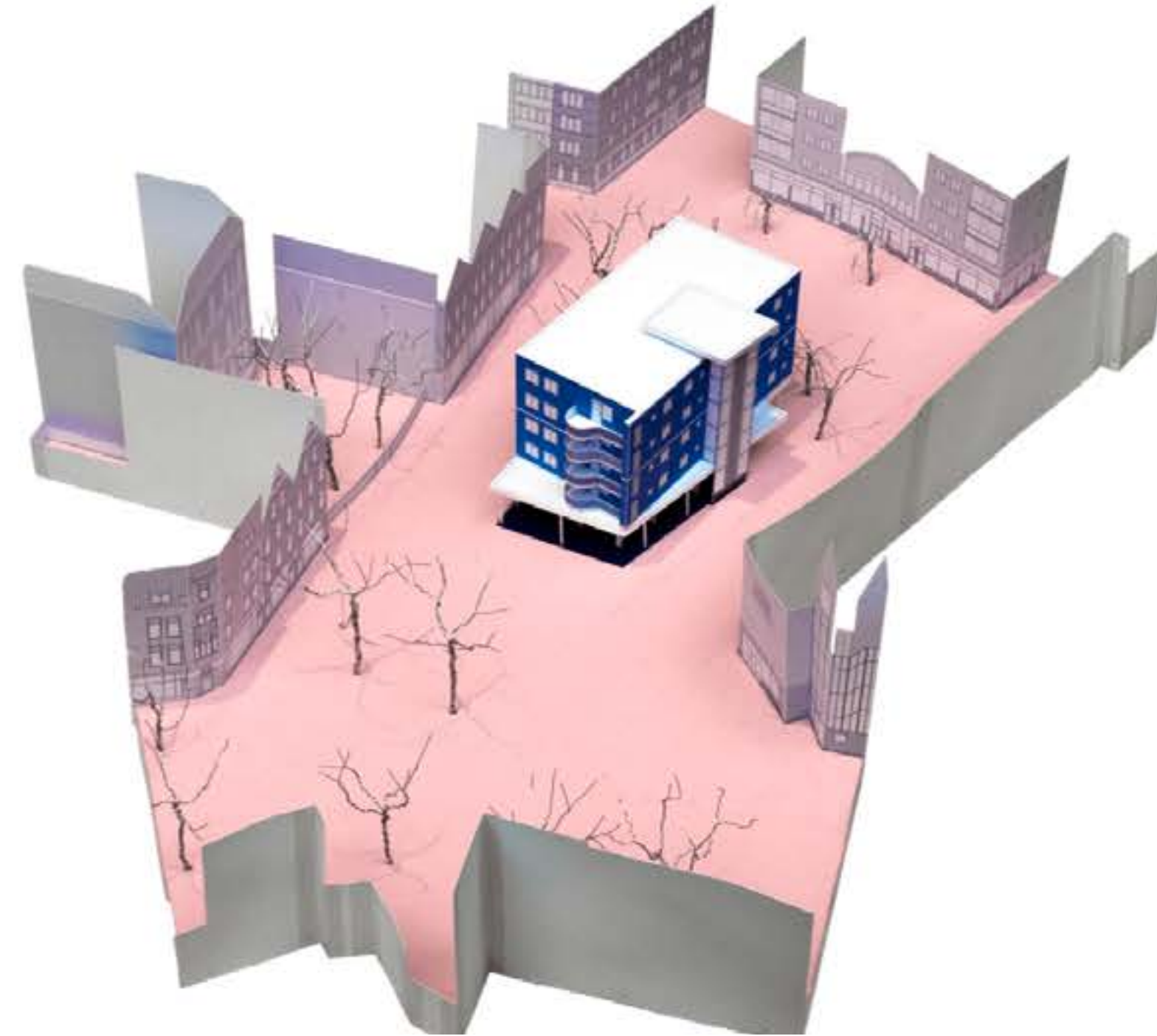

verschiedene

# Arbeitsmodell



Jasper Morrison Studio, Laboratory Light, 1993

# Arbeitsmodelle



Junya Ishigami, Dachversionen, Tokyo

# Präsentationsmodell



San Riemo, Wettbewerbsbeitrag, Lütjens Padmanabhan Architekten, Zürich

# Welche analogen und digitalen Modellformen sind möglich?

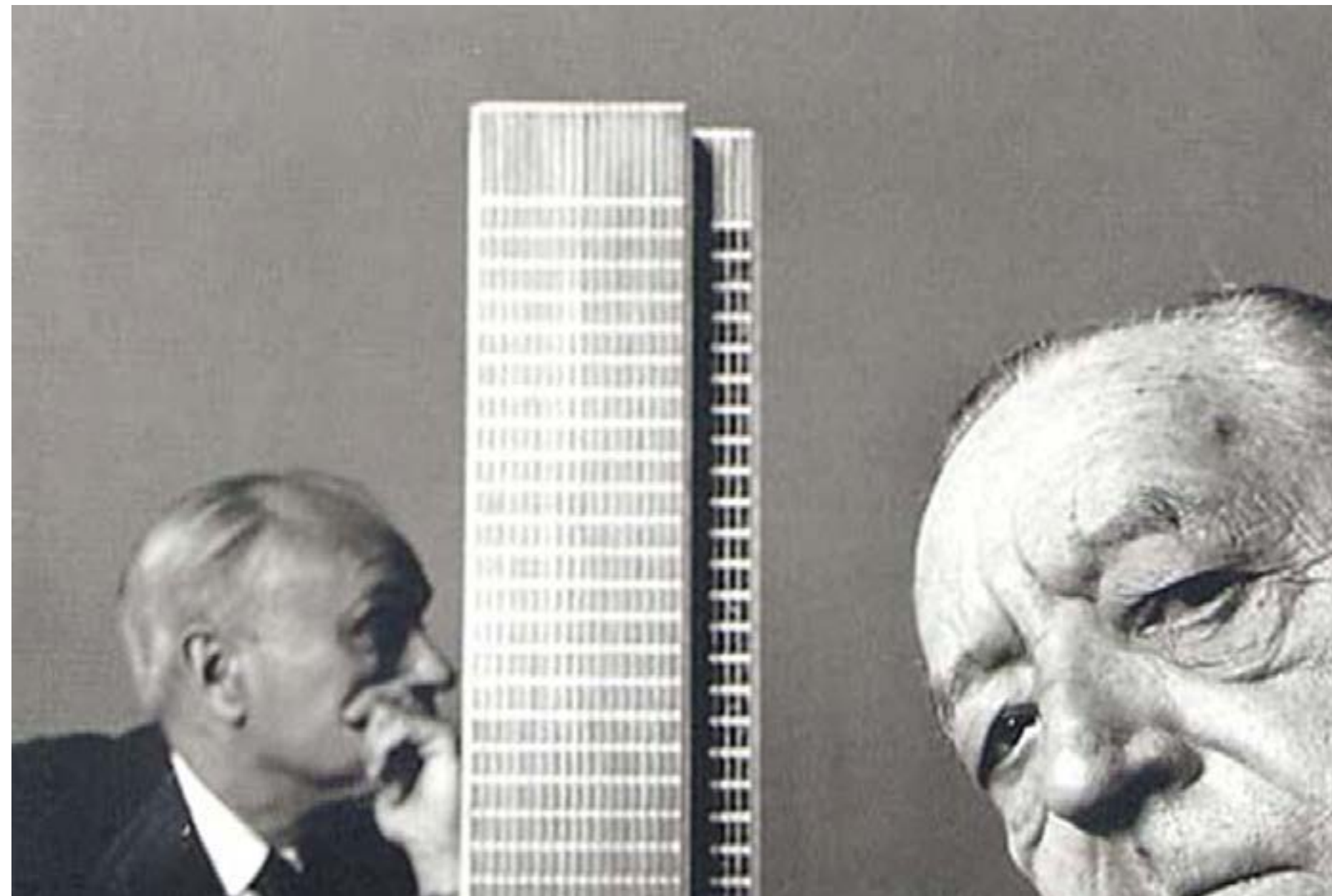

Mies van der Rohe and Philip Johnson, Seagram Building, 1955

# Explosionsmodell

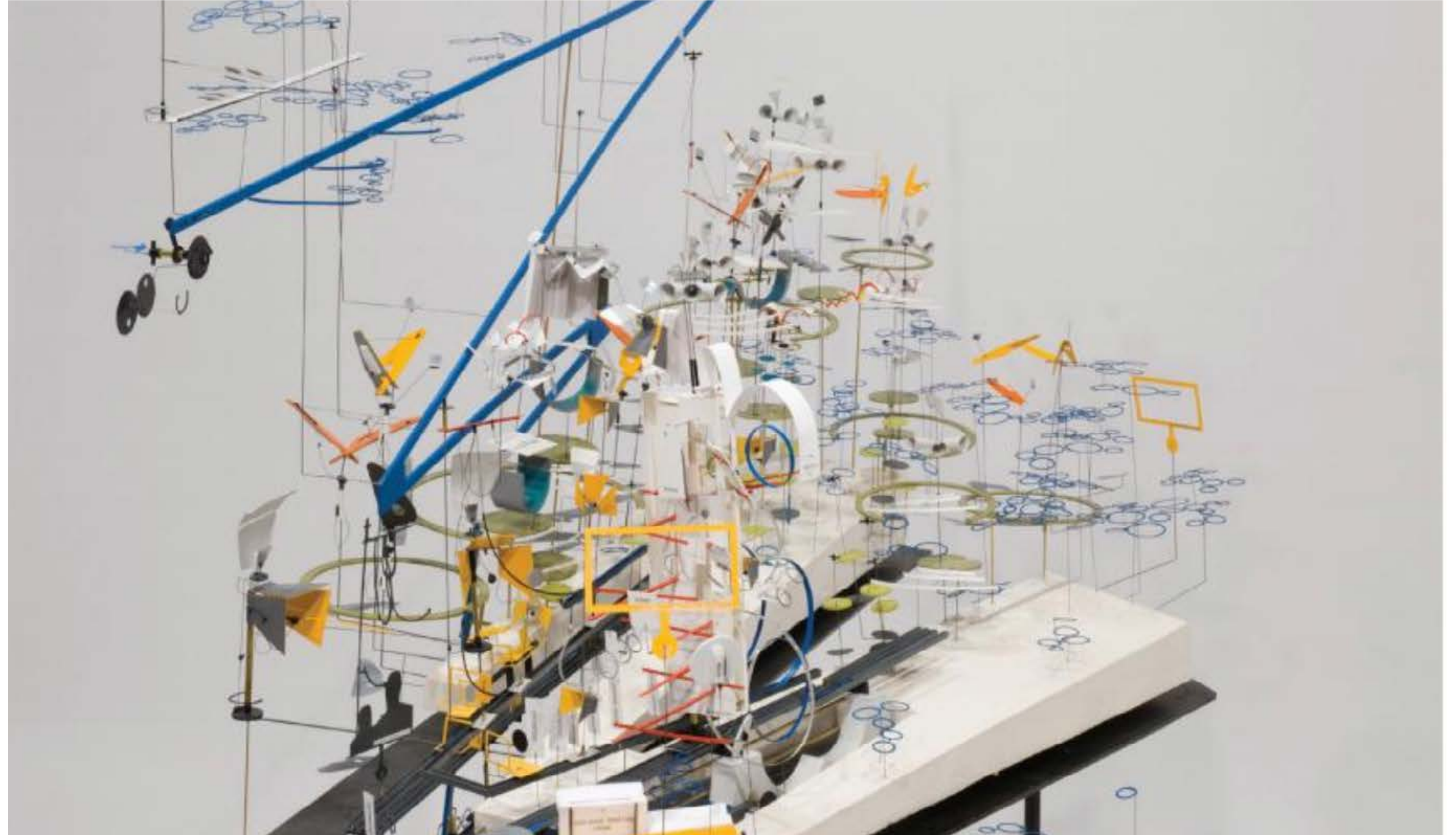

# Maßstabsmodell



Stadtlücken e.V., Österreichischer Platz, 1:500

# Schnittmodell



Asif Khan, Guggenheim - Quiet Animal, Schnittmodell, 2014

# Konzeptmodell



Haus-Rucker-Co, Stück Natur eingeweckt, 1961

# 3D Modelle

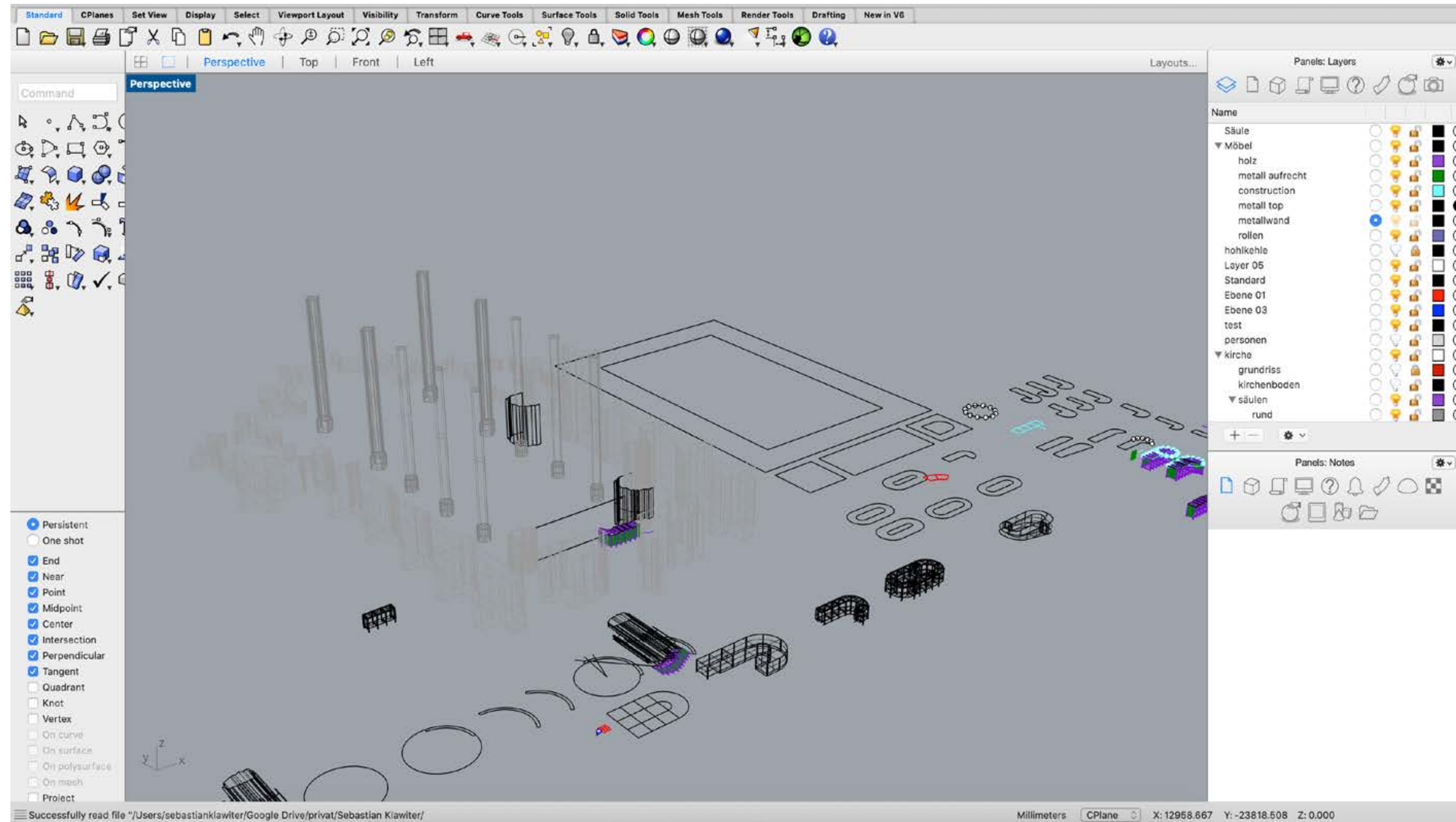

Rhino 3D Modell, Studio Sebastian Klawiter, St Maria, Stuttgart, 20121

# Atmosphärenmodelle



Asif Khan, Guggenheim - Quiet Animal, Schnittmodell, 2014

# Innenraummodelle



Unterer Klosterweg Eins, Studio Sebastian Klawiter, 2020

# Fokusmodelle



Stefan Wülser

# Detailmodelle



# Reliefmodelle



# Wolpertinger

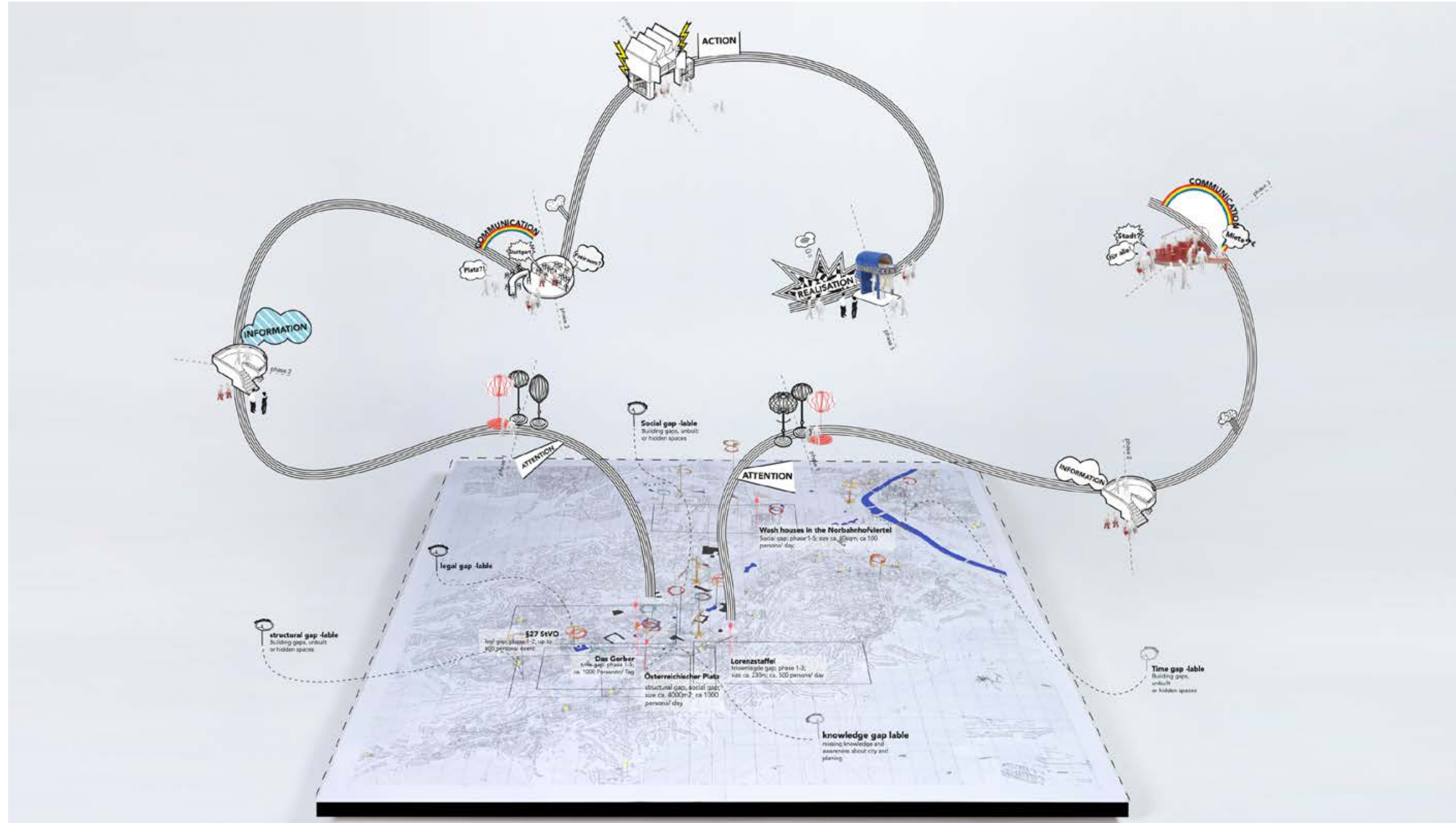

Hanna Noller & Sebastian Klawiter, Masterarbeit, 2016

# Maßstabsfrage?

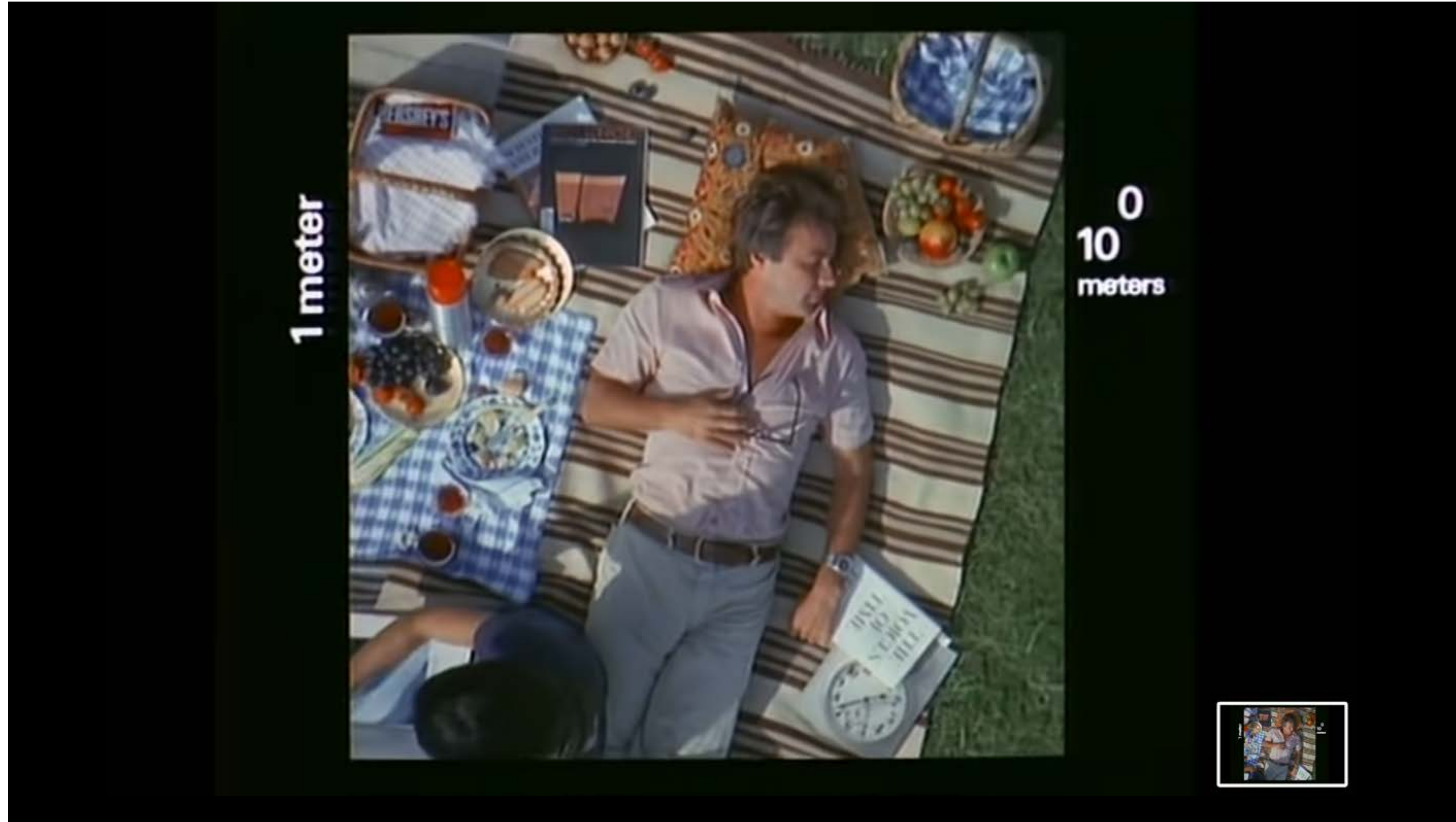

Charles und Ray Eames, Powers of Ten, 1977

# Maßstabsfrage?



Charles und Ray Eames, Powers of Ten, 1977

# Maßstabsfrage?



Charles und Ray Eames, Powers of Ten, 1977

# Maßstabsfrage?

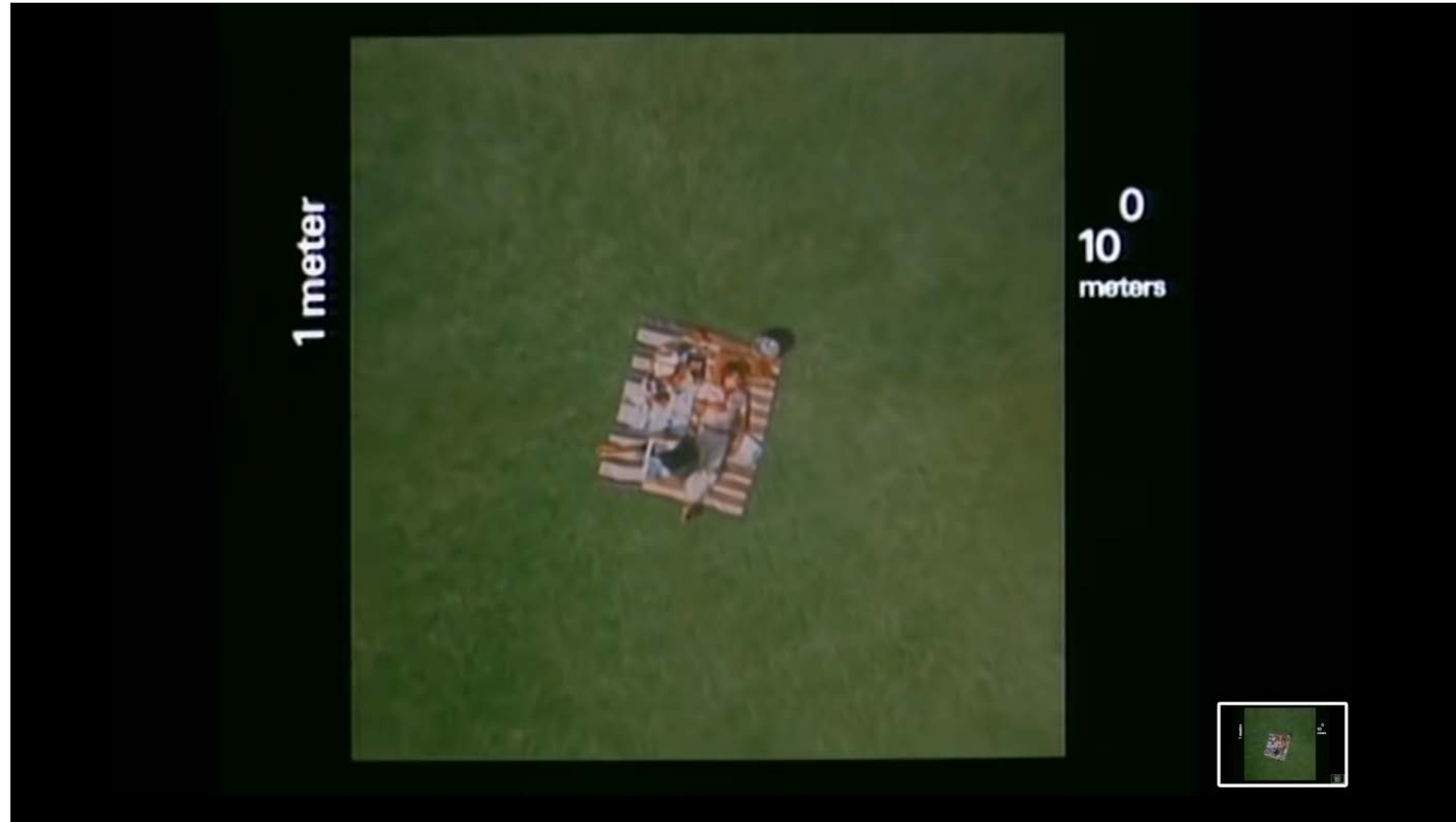

Charles und Ray Eames, Powers of Ten, 1977

# Maßstabsfrage?

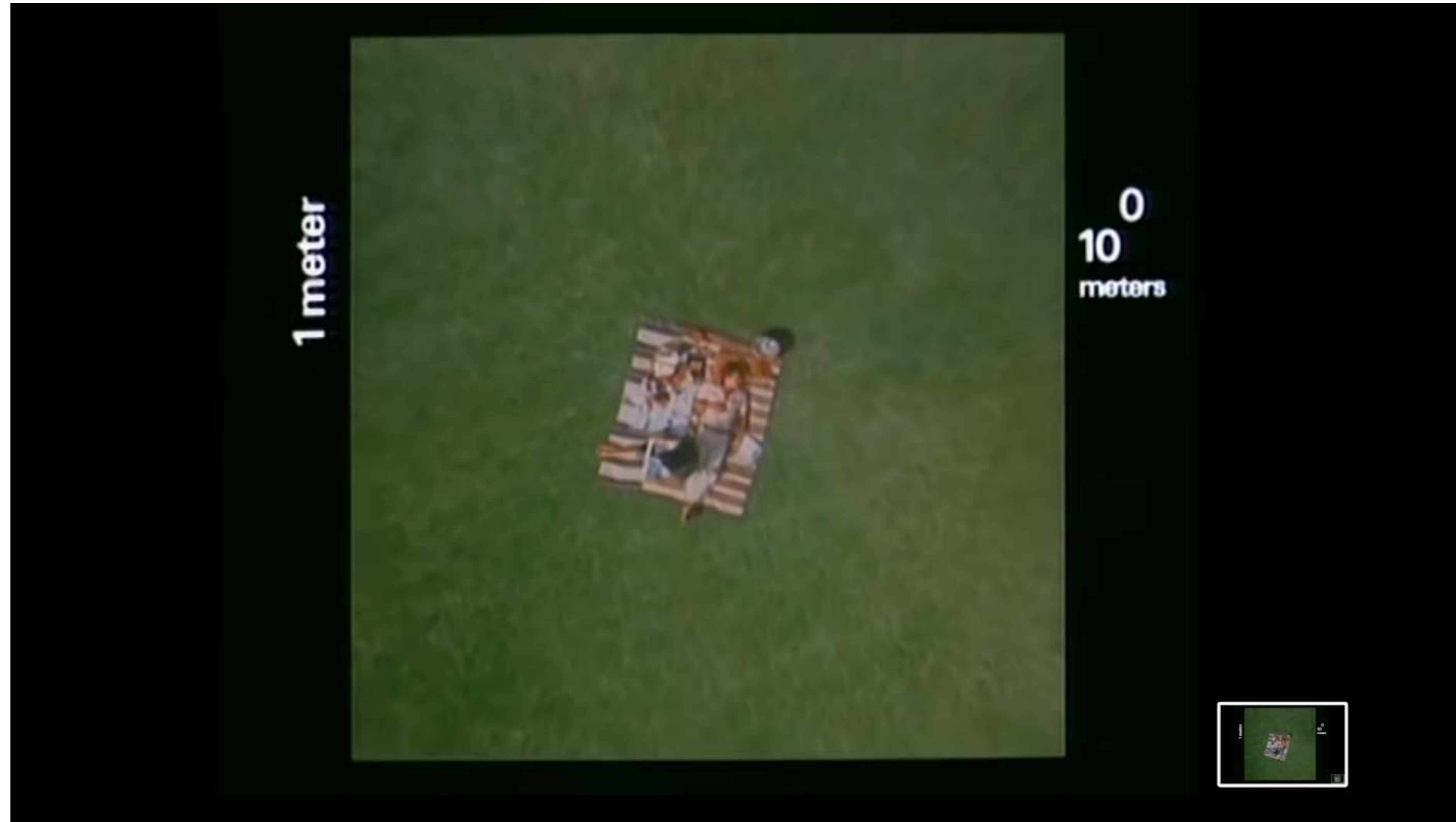

Charles und Ray Eames, Powers of Ten, 1977

# Materialfrage

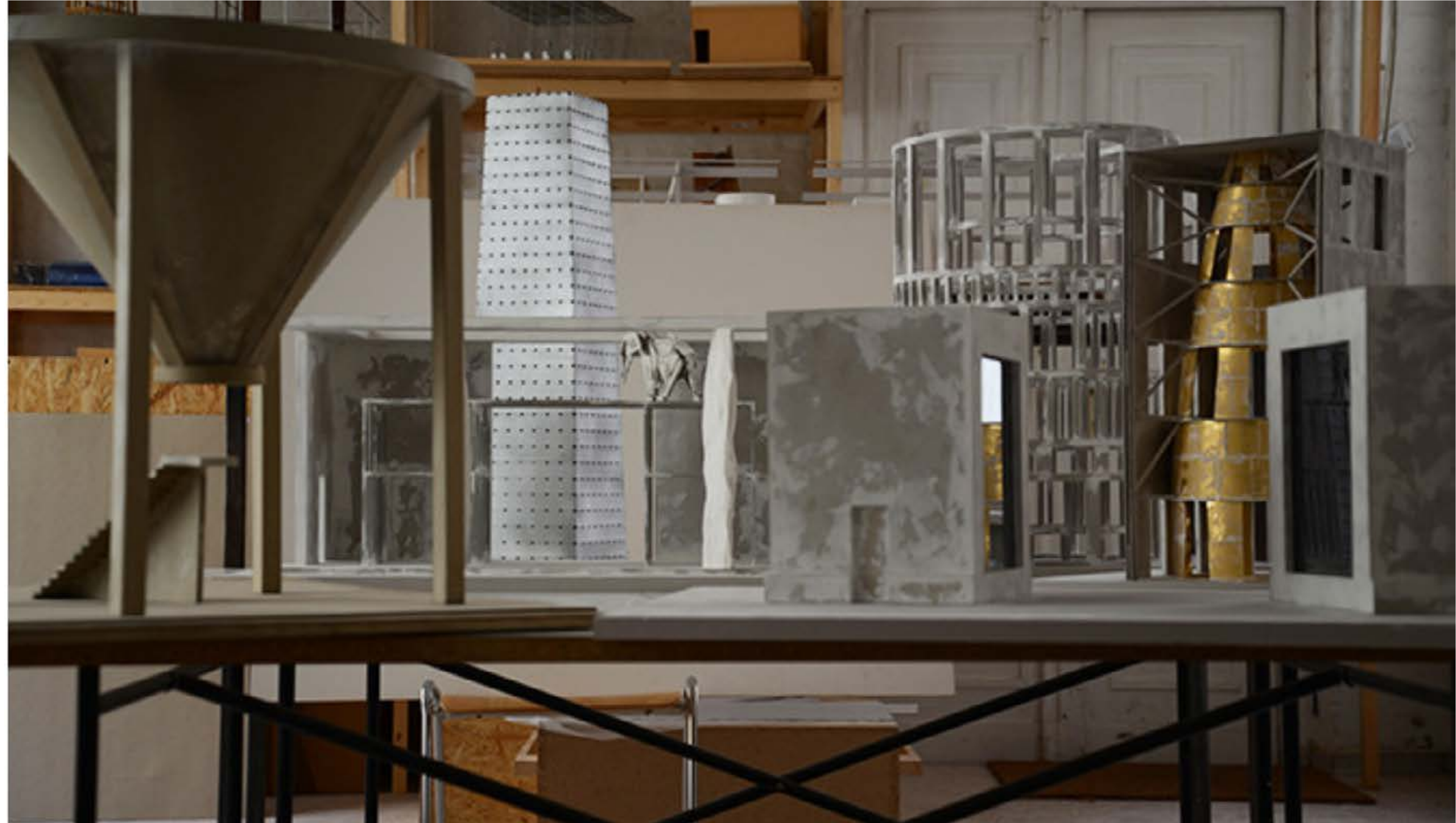

# Wie fotografiere ich?



Asif Khan, Coud Projekt, London, 2011

»» wir müssen vom denken zum  
machen übergehen und am  
machen neu denken lernen.««

Groundworks

WS 25/26